



CISTERNOVÝ VŮZ ŘADY Zacs **TANK CAR – TYPE Zacs**

Čtyřnápravový cisternový vůz řady Zacs o objemu 46 m³ – ocel s vnitřním pogumováním a je určen pro přepravu látek třídy 8 podle RID (např. UN 1779, 1789, 2031, atd.), které odpovídají kódu cisterny L4CH a zvláštnímu ustanovení TE1 a TE15. Kotel je vybaven přípojovacími hrdly pro horní plnění DN 150 a horní vyprazdňování DN 100 a připojením pro přívod inertního tlakového plynu DN 40 (provozní tlak 3 bar).

Vůz vyhovuje předpisu RID a předpisům UIC pro provoz na členských železnicích RIV.

Four-axle tank wagon type Zacs with capacity of 46 m³ – steel with inside ebonite lining and it is designed to carry products of class 8 by RID (e.g. UN 1779, 1789, 2031, etc.), which conforms to the tank code L4CH and special regulation TE1 and TE15. Tank is equipped with connecting necks for top filling DN 150 and top discharging DN 100 and with connection for admission of inert pressure gas DN 40 (working pressure 3 bar).

The wagon conforms to the regulations RID and to the regulations UIC for service on the member railways RIV.

Základní technické údaje:

Nejvyšší provozní rychlost:	
- při hmotnosti na nápravu 20 t	100 km/h
- v prázdném stavu	120 km/h
Jmenovitá hmotnost vozu	23,5 t
Ložná hmotnost	56,5 t
Hmotnost loženého vozu max.	80 t
Vzdálenost otočných čepů	7 600 mm
Délka vozu přes nárazníky	12 640 mm
2-nápravový podvozek	Y 25 Cs nebo Rs
Brzda	DAKO
Objem kotle	46 m ³
Průměr kotle	2 400 mm
Výpočtový přetlak	0,45 MPa
Pracovní přetlak max.	0,3 MPa
Max. vnější přetlak	0,05 MPa

Basic technical data:

Highest running speed:	
- by the axle load of 20 t	100 km/h
- empty	120 km/h
Empty weight	23,5 t
Loading weight	56,5 t
Loaded wagon weight max.	80 t
Distance between bogie centres	7 600 mm
Length over buffers	12 640 mm
2-axle bogie	Y 25 Cs or Rs
Brake	DAKO
Tank volume	46 m ³
Tank diameter	2 400 mm
Calculated overpressure	0,45 MPa
Working overpressure max.	0,3 MPa
Max. outside overpressure	0,05 MPa

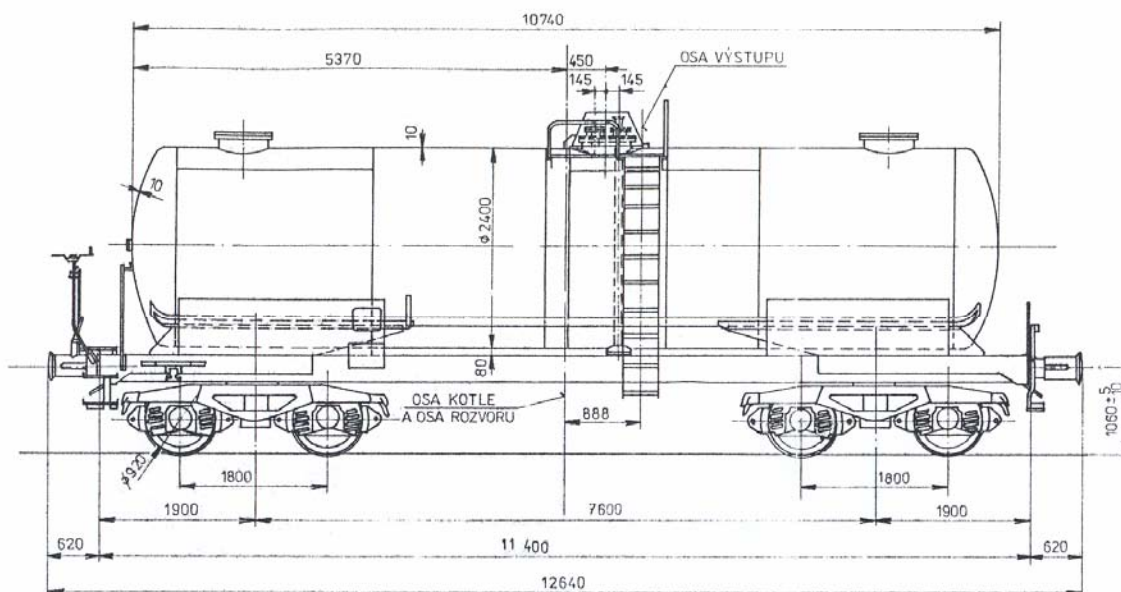

RYKO PLUS spol. s r.o.

Dělnická 645/69
CZ-405 02 Děčín VI
tel. +420 412 598 208
fax. +420 412 539 469
www.rykoplus.cz
e-mail: info@rykoplus.cz